

Jebao®

捷寶

Pompa elettronica

EFP serie

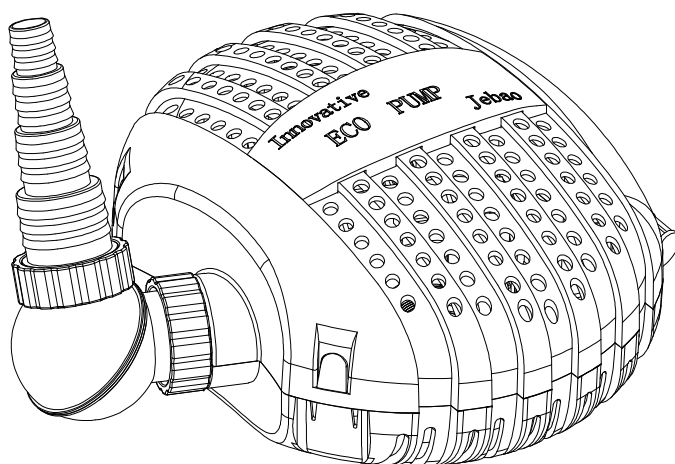

Jebao Co., Ltd.
Tongmao Industrial Park, Dongsheng,
Zhongshan, Guangdong
Email: info@jebao.com
Website: www.jebao.com
Tel: +86-0760-28136717, 722
Fax: +86-0760-28136725

INTRODUZIONE

La pompa è stata controllata e testata con attenzione per garantire la sicurezza e performance operativa. Tuttavia, il mancato rispetto delle istruzioni e le avvertenze contenute in questo manuale possono causare danni alla pompa e/o lesioni gravi. Assicurarsi di leggere e conservare il manuale per riferimenti futuri.

No.:	modello	V-Hz	potenza	Prev. mass.m
1	OFE-3500	220-240V 50Hz	30	3
2	OFE-6500	220-240V 50Hz	50	4
3	OFE-8000	220-240V 50Hz	70	4.5
4	OFE-10000	220-240V 50Hz	85	5
5	OFE-13000	220-240V 50Hz	110	5.5
6	OFE-15000	220-240V 50Hz	135	6
7	OFE-18000	220-240V 50Hz	170	6.5
8	OFE-20000	220-240V 50Hz	200	7

Queste pompe sono utilizzabili come pompe sommergibile e sono dotato di dispositivi di sovraccarico. Trovano impiego in laghetti da giardino, fontane, fontane terrazze e fontane interne. La pompa deve essere posizionato nell'apposito spazio nel laghetto, dove riesce a stare in posizione correttamente.

DOTI

- Risparmio energetico fino al 50% con il nuovo motore asincrono efficiente
- Pompaggio di particelle fino a 6 mm
- Con albero in ceramica per una vita operativa più lunga

QUESTA POMPA NON É UTILIZZABILE IN PISCINE E/O LAGHETTI BALNEABILI !

ATTENZIONE: Questa pompe deve essere installata in base al codice di installazione elettrica locale. Si prega di contattare un elettricista.

Per tutti i dati tecnici, si prega di fare riferimento al contenuto indicato sulla targhetta della pompa !

Istruzioni di sicurezza

- Leggere e osservare tutte le istruzioni fornite con l'apparecchio e che si trovano sull'apparecchio.
- Assicurarsi che la presa di tensione corrisponde a quella indicata sulla targhetta della pompa.
- Verificare che la pompa sia stata installata correttamente prima di usarla.
- Il collegamento elettrico deve essere situato in una zona a protezione di acqua e dovrebbe essere almeno 2 metri (6 piedi) di distanza dal bordo del laghetto (vedi Fig.1).
- Assicurarsi che il cavo elettrico sia arrotolato prima della presa. Questo consentirà che l'acqua che scorre eventualmente lungo il cavo non possa entrare nella presa elettrica.
- Staccare sempre la spina quando la pompa non è in uso, prima di mettere o togliere le parti della pompa, prima di pulire la pompa e prima di fare qualsiasi lavoro di manutenzione nel laghetto o dove è immersa la pompa.
- La pompa non deve essere utilizzata quando le persone stanno lavorando in acqua. Si prega di scollegare la pompa prima.
- Non utilizzare la pompa con un cavo o la spina danneggiati, o in stato di anomalie.
- Il cavo di alimentazione della pompa non può essere sostituito. Se il cavo è danneggiato l'apparecchio deve essere portato ai rifiuti differenziati.
- Per ragioni di sicurezza, qualsiasi intervento di riparazione deve essere effettuata solo da parte del fabbricante della pompa o da un centro di assistenza autorizzato.

- Non appendere o trasportare la pompa tramite il cavo o tirando il cavo di alimentazione !
- É necessaria un'attenta supervisione quando l'apparecchio viene utilizzato in presenza di bambini.
- Se si vuole staccare la pompa, è possibile estrarre la spina dalla presa elettrica. La spina deve essere collocata in un posto dove è protetta.
- Non utilizzare accessori non consigliati dal produttore della pompa. Esso può provocare incendi, scosse elettriche e / o lesioni personali.
- La pompa deve essere alimentata attraverso un interruttore differenziale (RCD) con una corrente di funzionamento residua nominale non superiore a 30 mA.
- Lunghezza del cavo di alimentazione: 10 m.
- Per evitare il rischio di scosse elettriche, non immergere la spina in acqua o altri liquidi.

Questo apparecchio non è destinato ad essere utilizzato da persone (compresi i bambini) con capacità fisica, sensoriale o mentale ridotta, o con mancanza di esperienza e conoscenza, a meno che non siano controllati o istruiti all'uso dell'apparecchio da una persona responsabile della loro sicurezza .

I bambini devono essere sorvegliati per assicurarsi che non giochino con l'apparecchio

Utilizzo solo come pompa ad immersion (vedi fig.1)

IMPORTANTE: Non lasciate che la pompa funzioni a secco - questo potrebbe causare danni al motore.

- Immergere le pompe completamente nel vostro stagno, in modo che il corpo pompa si riempie con acqua.
- Per evitare che la pompa si intasa o blocca, posizionare la pompa sopra il fango nello stagno !
- Immergere la pompa al min. di 15 cm in modo che non aspira aria
- Installate la griglia in dotazione per evitare l'ingresso di materiali che intasano il motore.
- La pompa può essere attivata semplicemente collegando la spina nella presa adatta e può essere disattivata togliendo la spina dalla presa elettrica.

- La temperatura dell'acqua non deve superare i 35 °C (95 °F) e non lasciate che il blocco della pompa in inverno si ghiaccia.

Protezione da sovraccarico

La pompa ha un thermo relais incorporato di sovraccarico termico che protegge la pompa dal surriscaldamento. La pompa deve essere lasciata raffreddare prima di una nuova messa in funzione.

Se la pompa non si avvia di nuovo automaticamente dopo il raffreddamento, si prega di consultare le seguenti condizioni:

- La pompa è coperta completamente di acqua? Aggiungere acqua se necessario
- Il filtro della pompa si è intasato? Pulire se necessario
- È entrato sporco nel corpo della pompa? Seguire le istruzioni per la pulizia di seguito
- I tubi di mandata sono intasati? Dare una pulizia se necessario
- La pompa è sufficientemente raffreddata dopo il surriscaldamento?
- Non appena completata questa lista di controllo, è possibile avviare di nuovo la pompa ricollegando la spina nella presa elettrica.

Manutenzione e pulizia (vedi fig. 2 e fig. 3)

1. Seguire le istruzioni di sicurezza. Assicurarsi che la pompa sia scollegata.
2. Allentare le 4 viti del coperchio superiore (2), schiacciare leggermente il coperchio superiore e dividere le due parti del coperchio.
3. Svitare l'uscita universale dal corpo pompa (3), svitare il corpo pompa (4) dalle quattro viti estrarre il rotore (8).
4. Pulire tutte le parti con acqua e poi pulire con una spugna morbida.

Rimontaggio della pompa:

1. Posizionare il rotore (8) nel motore (4) con cautela, affinché i fori sono allineati. Serrare le 4 viti.
2. Controllare che l'anello di tenuta (7) sia posizionato in modo corretto sul corpo pompa
3. Rimettere la copertura cassa corpo pompa (6) sul corpo pompa (4) e avvitare con le quattro viti
4. Avvitare la pompa sulla parte inferiore della protezione, avvitare l'uscita universale, rimettere la parte superiore della griglia di protezione, schiacciare leggermente e unire le due parti della griglia

GARANZIA:

La garanzia è di 2 anni se la pompa viene impiegata correttamente. La garanzia decade se la pompa viene manomessa o la spina viene staccata, se si guasta per il calcare o per sporco, se si brucia per questioni di alghe filamentose in quanto il rotore viene bloccato da esse.

Per avere diritto alla garanzia è necessario conservare ed esibire la ricevuta o la fattura d'acquisto.

SMALTIMENTO: Non smaltire il prodotto come rifiuto non differenziato. La raccolta di tali rifiuti è necessaria che venga eseguita separatamente.

3



□ Figura 1



Figura 2

Figura 2



Bild 3

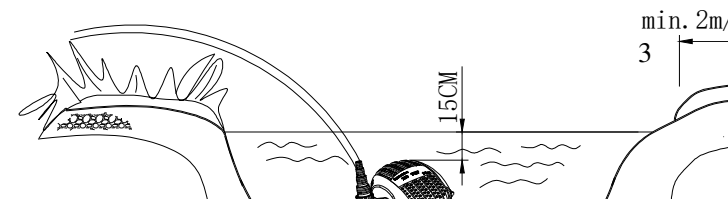
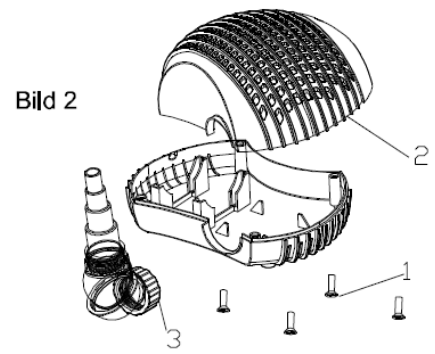